



HaMafa GmbH
Hallesche Maschinenfabrik

Kautschukextruder

Vulkanisation

Extrusionswerkzeuge

Fertigungslinien

Zubehör



Die HaMaFa GmbH

ist ein innovatives, global operierendes, mittelständisches Unternehmen aus dem Herzen Sachsen-Anhalts und bietet der Kautschukindustrie **ein durchgängiges Konzept** aus Entwicklung, Konstruktion, Fertigung, Montage und Industrieservice.



HaMafa GmbH

Hallesche Maschinenfabrik
Maschinenbau
Mechanical Engineering

Heinrich-Franck-Straße 4, 06112 Halle (Saale)

Tel +49(0)345.24950790, Fax +49(0)345.24950791

Mobil +49(0)176.72285747

e.lietz@hamafa.de, www.hamafa.de

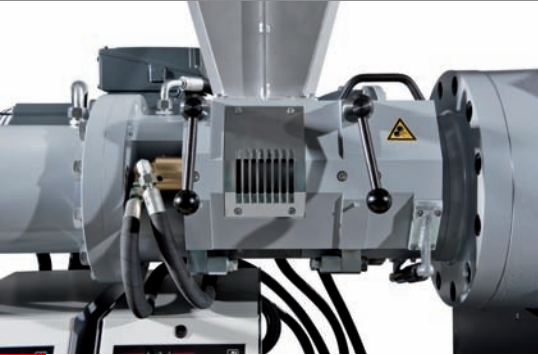

Standardextruder - Stiftextruder - Vakuumentextruder - Silikonextruder

Unsere Extruder vereinen alle Vorteile: optimierte Schneckengeometrie, verschleißfeste Materialien, AC-Motoren für geringen Energieverbrauch, Getriebe mit hohen Wirkungsgraden, modernste Steuerung.

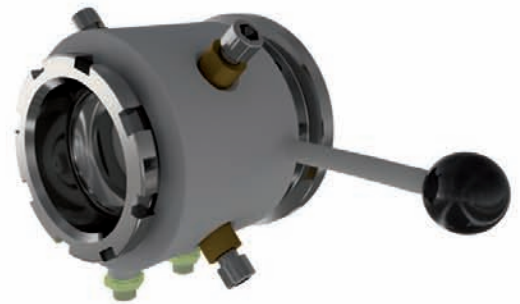
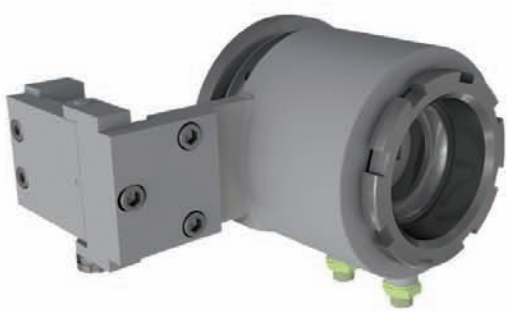

Extrusionswerkzeuge

Extrusionswerkzeuge für die Schlauch-, Profil- und Kabelfertigung, Werkzeuge in Geradeaus- und Querbauf orm, Coextrusionswerkzeuge für mehrere Schichten oder zur Einspritzung von Markierungen, optimierte Fließkanalgeometrie für konstante Qualität des Produktes



Vulkanisation Heißluft - Infrarotstrahlung - Mikrowelle

Modernste Vulkanisationstechnologien für Endlosprofile und Schläuche aus Gummi oder Silikon, von der kurzen Schockzone bis zur Hochgeschwindigkeitsanlage mit langen Heizzonen



Fertigungslinien komplettiert mit Zubehör

**Beschickungsvorrichtung -
Messeinrichtung -
Abzüge - Wickelvorrichtung -
Schneidmaschinen -
Tänzereinheit**

Extruderschnecken - Buchsen

Ersatzteile für alle Bauarten

